

# Estudios Sociales: Oportunidades de Pre-AP y AP

**Amy Thibaut, Directora Estudios Sociales**  
[amy.thibaut@springbranchisd.com](mailto:amy.thibaut@springbranchisd.com)

Estudiantes en las clases Pre-AP de estudios sociales en las escuelas intermedias del Distrito Escolar Independiente de Spring Branch deben aumentar con regularidad los hábitos de mente que les permitirán tener éxito durante estas experiencias mas como perfeccionar las habilidades de leer, pensar y escribir que son tan esencial para su éxito y placer en las clases mas desafiantes de las escuelas secundarias. ¡Estamos comprometidos a aumentar estos hábitos en todos nuestros estudiantes! El propósito de Pre-AP es preparar el estudiante de secundaria con una oportunidad poderosa para adquirir el conocimiento, los conceptos, habilidades y hábitos de mente necesarios para participar en educación de un nivel más alto. Los estudiantes de estudios sociales de Pre-AP participan en estrategias activos de alto nivel que reflejan temas, conceptos y habilidades necesarios en cursos AP. Estas estrategias incluyen el uso de evaluaciones escritas sobre un documento para desarrollar hábitos de pensar y escribir obligatorios para el éxito en secundaria, exámenes de AP, y desaffos después de secundaria. Cursos Pre-AP ofrecen planes de estudios de proyectos y de exámenes. La investigación es un componente clave. Anticipamos que los estudiantes terminen todas las tareas de leer afuera de la clase y que demuestren habilidades buenas de escribir.

Grado	Opciones de curso	Descripción de contenido y habilidad para cada curso
6°	Culturas Modernas Mundiales— un crédito	En sexto grado, estudiamos pueblos y lugares del mundo contemporáneo. Durante este viaje a varias partes del mundo, los estudiantes aprenden las características físicas y humanos de los lugares; examinan las relaciones humanas dentro de los lugares y con el medio ambiente; y como las regiones se forman y se cambian. Exploramos las culturas de los pueblos para comparar y contrastar naciones dentro de una región y a los EEUU. Aprendan a reconocer donde están, mas físicamente como culturalmente, en relación con otras personas del mundo. Estudiantes identifican maneras diferentes de organizar economías y sistemas gubernamentales. Presentamos los conceptos de un gobierno limitado y no limitado y los estudiantes describen la naturaleza de la ciudadanía en varias sociedades. Comparan las instituciones comunes a toas las sociedades, tal como gobierno, educación y religión.
7°	Estudios de Texas— un crédito	Historia de Texas incluye un estudio comprehensivo de la historia y geografía de Texas. El contenido del curso muestra la interacción de las fuerzas de la tierra, gente, políticas, económicas y gobierno que formaron a Texas. Los estudiantes examinan la totalidad de la historia de Texas, incluyendo un estudio breve de las culturas indígenas de Texas antes de la exploración de los europeos y las épocas de la construcción de las misiones, colonización, revolución, republica, y condición de estado incluyendo a Texas en el siglo 21. Los individuos claves, eventos, y problemas con sus impactos forman el enfoque de cada época. Para entender la historia de Texas, es crítico que usen fuentes primarias y secundarias de información, análisis de causa y efecto y la introducción de conceptos básicos del gobierno y económicas.
8°	Historia de los Estados Unidos hasta la Reconstrucción— un crédito	Los estudiantes examinan la historia de los EEUU de la época colonial hasta la Reconstrucción después de la Guerra Civil. Este año sirve de base para un comprensión profundo de la historia temprana de los EEUU por medio de una examinación de fuentes primarias y secundarias de información con énfasis en los documentos de la fundación y en los lideres importantes. El contenido histórico se enfoque en los eventos y temas políticos, económicos y sociales que se relacionan con las épocas coloniales y revolucionarias, la creación y ratificación de la constitución de los EEUU, los desaffos de la republica temprana, expansión al oeste, la Guerra Civil y Reconstrucción. Estudiantes describen las características físicas de los EEUU y su impacto en la distribución de población y modelos de colonización en el pasado y presente. Los estudiantes analizan los factores económicos que influenciaban el desarrollo de América Colonial y los años tempranos de la Republica e identifican los orígenes del sistema de libre empresa. Estudiantes examinan las creencias y los principios Americanos, incluyendo el gobierno limitado, el sistema de equilibrio de poderes, federalismo, separación de poderes y derechos del individuo, mostrado en la constitución de los EEUU y otros documentos históricos.

Grado	Opciones de curso	Descripción de contenido y habilidad para cada curso
9°	Estudios de Geografía Mundial Pre-AP— un crédito	<p>Geografía mundial rodea más que solamente aprender de continentes, océanos y sierras. Es una fuente y un marco para empezar a entender problemas mundiales. En el curso de estudios de geografía mundial, los estudiantes examinan gente, lugares, y ambientes a una escala local, regional, nacional e internacional de las perspectivas espaciales y ecológicas de geografía. Estudiantes describen la influencia de geografía en eventos del pasado y presente. Una porción significativa del curso se centra en los procesos físicos que influyen modelos en el ambiente física; las características de tierras, climas, y ecosistemas importantes y sus relaciones entre si; los procesos políticos, económicos y sociales que influyen modelos de cultura de una región; modelos de colonización; la distribución y el movimiento de la población del mundo; relaciones entre gente, lugares, y ambientes; y el concepto de región. Estudiantes analizan como local puede tener efecto en actividades económicas en sistemas diferentes de económicas por todo el mundo. Estudiantes identifican los procesos que influyen divisiones políticas del planeta y analizan como distintos puntos de vista afectan el desarrollo de normas con respeto a lo política. Estudiantes comparan como componentes de cultura forman las características de regiones y analizan el impacto de tecnología y modificaciones humanos en el ambiente físico. Estudiantes utilizan habilidades de solucionar problemas y tomar decisiones para preguntar y contestar preguntas de geografía.</p>
10°	Estudios de Historia Mundial Pre-AP— un crédito	<p>Estudios de historia mundial es el único curso que ofrece una visión general de la historia entero de la especie humana. El énfasis mayor es en el estudio de personas importante, eventos y problemas de los tiempos más tempranos hasta el presente. Mientras analizan eventos y problemas importantes de la civilización del oeste mas como civilizaciones en otras partes del mundo, los estudiantes identifiquen puntos de referencias históricas en la historia mundial. Los estudiantes evalúan las causas y efectos de imperialismo político y económico y de revoluciones políticas desde el siglo 17. Estudiantes examinan el impacto de factores geográficos en eventos históricos importantes e identifiquen los orígenes históricos de sistemas económicos contemporáneos. Estudiantes analizan el proceso por lo cual gobiernos democrático-republicanos evolucionaron al igual como las ideas de documentos históricos que tenían influencia en el proceso. Estudiantes examinan el desarrollo histórico de conceptos legales y políticos importantes. Examinan la historia e impacto de tradiciones importantes de religión y filosofía. Estudiantes analizan la conexión entre el desarrollo de ciencias y tecnología y el crecimiento de economías industriales, y usan el proceso historio de investigación para investigar, interpretar, y utilizar varias fuentes de evidencia.</p>
	Historia Mundial AP— un crédito	<p>Historia mundial AP es un curso al nivel universitario con el propósito de prepara los estudiantes a tomar el difícil examen AP de historia mundial. Tener éxito en el curso requiere lectura extensa, pensamiento de alto nivel, buenos hábitos de estudio, autodisciplina, y un nivel alto de madurez. Utilizando seis temas extensos a través de cinco épocas diferentes con énfasis en los años 600 DC al presente, estudiantes investigarán una macro-historia del mundo. Estudiarán Europa en el contexto de su posición global por 30% del curso. Estudiantes investigarán tendencias extensas que cruzan épocas de tiempo y regiones geográficos. Explorarán varios temas, incluso interacciones (comercio, guerra, diplomacia, intercambio internacional) entre sociedades importantes, el impacto de tecnología y demografía sobre pueblos y el medio ambiente (crecimiento y disminución de población, enfermedad, manufacturero, migración, agricultura y armamento), sistemas de estructuras sociales y de genero, desarrollo cultural e intelectual, y cambios de función y estructura de estados. El curso culminará en l examen AP de historia mundial para credito del colegio. Puede tomar el curso para satisfacer el requisito de historia mundial.</p>

Grado	Opciones de curso	Descripción de contenido y habilidad para cada curso
11°	<p>Historia de los Estados Unidos AP— un crédito</p> <p>NOTA: En algunas escuelas, puede ganar crédito doble de historia de EEUU la mayoría de años</p>	<p>Historia de los EEUU AP es un curso de inscripción abierto muy riguroso y exigente al nivel del primer año de colegio. Los estudiantes pueden ganar crédito del colegio. Es este curso de dos semestres, estudiarán la historia de los EEUU desde la exploración hasta el presente. Por motivo de que el curso enseña de toda la historia de loa EEUU, no solamente hasta la Reconstrucción, un estudiante no se puede transferir entre historia académica y historia AP. Una año completo de cualquier de los dos cursos sirve para cumplir el requisito de historia de los EEUU. Anticipamos que todos los estudiantes en el curso AP de historia de los EEUU leerán analíticamente y críticamente. Luego, anticipamos que los estudiantes contestarán preguntas analíticas y objetivas y llegarán a ser muy competente en escribir ensayos explicativos con o sin documentos. Los estudiantes leerán por lo menos un capítulo de un texto del nivel del colegio y escribirán apuntas del capítulo cada semana. Para tener éxito en el curso, los estudiantes necesitan desarrollar las habilidades de administración de tiempo, comprensión de lectura, pensamiento critico, tomar apuntas, y enterarse del cuadro completo.</p>
12°	<p>Gobierno y Políticas de EEUU AP— medio crédito</p>	<p>El curso AP de gobierno y políticas de los EEUU es un curso de un semestre con el propósito de dar a los estudiantes una perspectiva analítica del gobierno y políticas en los EEUU. En este curso, los estudiantes estudiarán los conceptos necesarios par interpretar las políticas de los EEUU a analizarán ejemplos específicos. Como parte de los estudios del gobierno de los EEUU, estudiarán intensivamente las estructuras formales e informales del gobierno en combinación con un enfoque en determinación de políticas e implementación. La estructura de este curso es al nivel del primer año de colegio y anticipamos que los estudiantes funcionen a este nivel consistentemente. Puede tomar este curso para satisfacer el requisito de gobierno.</p>
	<p>Económicas AP— medio crédito</p>	<p>El propósito del curso de económicas AP es proporcionar al estudiante experiencias educativas al nivel de un curso introductoria del colegio de macroeconomía. En macroeconomía AP exploramos decisiones de consumidores y de gobiernos y como estas decisiones afectan la economía como un todo. A pesar de que este curso se centra principalmente en macroeconomía, también presentamos temas importantes de microeconomía, como la teoría de demanda de empresa y mercado. Este curso es de un semestre. Puede tomar este curso para satisfacer el requisito de económicas.</p>
Electivos de secundaria (no ofrecido en todas las escuelas cada año)	<p>Historia de Europa AP— un año</p>	<p>Textos de colegio y plan de estudios AP obligados. Se presume que los estudiantes hayan completado por lo menos un curso AP. Los estudiantes deben de tener un conocimiento básico de eventos importantes y la cronología de historia mundial para poder enfocarse en estos temas de la historia de Europa después de 1450 DC: historia intelectual y cultural; historia política y diplomática; historia económica y social. Anticipamos que los estudiantes utilicen evidencia histórica e interpretación en escribir al nivel de colegio y en preparase para el examen AP de selección múltiplo y de escribir ensayos. Lectura, escritura e interpretación extensa con requisitos de este curso.</p>
	<p>Psicología AP— medio crédito</p>	<p>El curso de psicología AP tiene el propósito de presentar el estudio sistemático del comportamiento y procesos mentales de los seres humanos y otros animales. Los estudiantes aprenden de hechos, principios y fenómenos psicológicos en relación con cada uno de los sub áreas importantes de psicología además del método que los psicólogos utilizan en su ciencia y consultas. La estructura de este curso es al nivel del primer año de colegio y anticipamos que los estudiantes funcionen a este nivel consistentemente.</p>

# Oportunidades de Colocación Avanzada (AP) y Pre-Avanzada (Pre-AP) en Lenguaje en el Distrito Escolar Independiente de Spring Branch

**Diane Fanning, Director of Language Arts**  
**diane.fanning@springbranchisd.com**

Los estudiantes en clases de Inglés Pre-AP en las escuelas secundarias de Spring Branch ISD tienen la oportunidad de participar en un entendimiento y apreciación más profundos del lenguaje escrito. Ellos participan en experiencias que promueven su desarrollo como jóvenes letrados que encuentran satisfacción y placer en la lectura cuidadosa, análisis y discusión de obras tanto contemporáneas como clásicas. Los estudiantes tienen oportunidad de leer amplia y profundamente y escribir para entender las obras de los autores y el mundo a su alrededor. Su escritura toma muchas formas e incluye reflexión, análisis, interpretación y argumentación. La visión que obtienen los enriquecerá y brindará gozo a sus vidas. ¡Estamos comprometidos a abrir estas oportunidades y a ayudar a nuestros estudiantes a madurar como aprendices!

Grado	Curso	Contenido y Descripción de Habilidades para cada Curso
6 <sup>o</sup> , 7 <sup>o</sup> , 8 <sup>o</sup> Grados	Inglés	<b>Contenido:</b> En lectura, los estudiantes deben desarrollar un enfoque analítico. Los estudiantes son expuestos a un vocabulario amplio de términos literarios para que puedan utilizar el lenguaje de un crítico. Tienen la oportunidad de analizar una gran variedad de textos e identificar como el estilo de un autor, la selección de palabras y el género seleccionado se entrelazan para crear significado. Los estudiantes leen tanto obras contemporáneas como clásicas que van aumentando en complejidad y profundidad de grado a grado. También deben leer una mayor variedad de textos. Se espera que los estudiantes realicen lecturas cuidadosas, observando como un autor construye un texto. En escritura, los estudiantes deben utilizar estructuras de oraciones y construcciones gramaticales más complejas. Aprenden a organizar textos de una manera convincente y sofisticada para lograr diferentes propósitos. En particular, aprenden a tomar una posición, razonar claramente y argumentar de una manera persuasiva. Los años de la secundaria juegan un papel decisivo al establecer una base sólida sobre la cual los estudiantes construirán durante sus años de preparatoria. La Colocación Pre-Avanzada presenta nuevas exigencias en el tiempo de los estudiantes, ya que las tareas de lectura y escritura se incrementan, al mismo tiempo que las expectativas y rigor aumentan.
9 <sup>o</sup> y 10 <sup>o</sup> Grados	Inglés I Pre-AP e Inglés II Pre-AP	<b>Contenido:</b> Estos cursos parten de la base de una lectura cuidadosa y escritura analítica que los estudiantes realizan en secundaria. La demanda de tiempo fuera de la escuela aumenta y las tareas de lectura son constantes y rigurosas. Se introducen términos literarios y retóricos adicionales y sirven como herramientas para analizar una mayor variedad de textos. Actividades dentro de la clase incluyen discusiones a profundidad y proceso de escritura, así como escritura en un tiempo marcado. A los estudiantes se les hacen preguntas que requieren respuestas elaboradas y se espera que formulen sus respuestas a partir de sus lecturas asignadas así como de su amplia experiencia como lectores. Además, deben proporcionar evidencia textual para sostener sus análisis y argumentos.
11 <sup>o</sup> Grados	Inglés AP Lenguaje y Composición	<b>Contenido:</b> El curso de Lenguaje y Composición involucra a los estudiantes en lecturas cuidadosas de prosa tomadas de diferentes periodos, disciplinas y propósitos retóricos. Los estudiantes se desarrollan como hábiles escritores que componen para diversos propósitos. Tanto la lectura como la escritura se enfocan en como el propósito, elección de tema y estilo del autor interactúan para evocar significado. El lenguaje es visto como una herramienta y se espera que los estudiantes analicen la efectividad de un autor. Se presentan muchos términos nuevos. Se estudia la gramática en el contexto de la lectura y escritura de los estudiantes. Se pone especial atención en como los autores construyen oraciones y estructuran sus escritos para lograr propósitos específicos. Se utiliza un texto de nivel universitario y se sigue un currículo riguroso. Es primordial que los estudiantes desarrollen fluidez en la escritura y agudeza en la lectura. Los estudiantes deben estar preparados para una mayor demanda de su tiempo fuera de la escuela.
12 <sup>o</sup> Grados	Inglés AP Literatura y Composición	<b>Contenido:</b> El curso de Literatura y Composición incluye la lectura cuidadosa y el análisis crítico de literatura imaginativa. El currículo incluye la lectura de un rango de géneros, incluyendo poemas y obras de teatro, ficción y no-ficción y obras clásicas y contemporáneas. Los estudiantes deben utilizar su amplia lectura para discutir una gran variedad de temas universales y elementos literarios. Profundizan en su apreciación de estilos y obras literarias de los autores. Los estudiantes escriben

		para entender, explicar y evaluar obras literarias. Participan en proceso de lectura y escritura en un tiempo asignado para pulir sus habilidades analíticas y explorar preguntas inherentes al estudio de la literatura. Igual que en el curso de Lenguaje y Composición, la gramática se estudia en el contexto de la lectura y escritura de los estudiantes. Se escoge una obra a nivel universitario y se sigue un currículo riguroso. Los estudiantes deben estar preparados para una mayor demanda de su tiempo fuera de la escuela.
--	--	--

## Lenguaje: Oportunidades para estudiantes G/T

Grado	Curso	Contenido y Descripción de Habilidades para cada Curso
6°, 7°, 8° Grados	Ingles G/T	Este curso G/T provee una expansión del currículo básico para adaptar las necesidades de los estudiantes talentosos. El curso de estudio, usando un enfoque de multi-media, enfatiza el desarrollo de habilidades de aprendizaje independiente, la expansión del currículo básico, el uso de niveles mas altos de procesos de pensamiento para resolver problemas, el desarrollo de una mayor conciencia de si mismo y de los otros, y la oportunidad de desarrollar habilidades únicas para la elección de posibles carreras.
9° y 10° Grados	Ingles I y II G/T	Este curso G/T provee una expansión del currículo de Ingles II para adaptar las necesidades y estilos de aprendizaje de los estudiantes talentosos. Se enfatiza un enfoque interdisciplinario para el estudio de la literatura y se introduce la investigación literaria.
11° Grados	Ingles III G/T Lenguaje y Composición AP	Este curso G/T provee una expansión del currículo de Ingles III para adaptar las necesidades y estilos de aprendizaje de estudiantes talentosos. Además del análisis literario, se enfatiza la crítica literaria y se estudian métodos de presentación escolar. Se enfatiza un enfoque interdisciplinario. Se debe tomar junto con Historia de los Estados Unidos. Este curso prepara a los estudiantes para los exámenes de Ingles y Composición AP de mayo.
12° Grados	Ingles IV G/T Literatura y Composición AP	Este curso G/T provee una expansión del currículo de Ingles IV para adaptar las necesidades y estilos de aprendizaje de estudiantes talentosos. Se promueve el estudio a profundidad de la literatura tanto en análisis como en crítica literaria y se examinan habilidades avanzadas de investigación literaria. Este curso prepara a los estudiantes para el examen de Literatura y Composición en Ingles AP de mayo.

# Cursos de Matemáticas y Ciencias

## Estudio Tradicional

Todos los cursos tradicionales académicos de estudio cubren los requisitos para el Plan de Escuela Secundaria Recomendada.

Escuela Intermedia  
Matemáticas del nivel del grado

Escuela Intermedia  
Ciencias del nivel del grado

*Alg. I ACC Se recomienda para estudiantes con 2300+ en el TAKS de Matemáticas del grado 8*

9° Grado

Algebra I GL

IPC o Biología GL

Algebra I ACC

IPC o Biología Pre-AP

Promedio de 75 o más en el 2° Semestre de Algebra I

10° Grado

Geometría GL

Biología GL o IPC

Geometría Pre-AP

Biología Pre-AP o IPC

11° Grado

Algebra II GL

Química GL

Algebra II ACC

Química ACC

Algebra II Pre-AP

Química Pre-AP

12° Grado

Pre-Cálc. GL o 4° Matemáticas

Física GL o 4° Ciencias

Pre-Cálculo Pre-AP

Física Pre-AP o 4° Ciencias

Promedio bajo de 75 en el 2° Semestre de Algebra I

10° Grado  
Geometría GL

Biología GL o IPC

11° Grado  
MMA

Sistemas del Medio Ambiente

12° Grado  
Algebra II GL

Química GL

Términos:

GL = Nivel de Grado

ACC = Curso Acelerado

Pre-AP = Curso Pre-Avanzado

Estas tres variaciones de estudio para Cursos de Ciencias y Matemáticas fueron proporcionadas por Ann Worley, Directora de Matemáticas y Joyce Olson, Directora de Ciencias. La información es para asistir a los estudiantes que entran en la escuela preparatoria en el 2008-2009 o para que más adelante hagan su plan de cuatro años de estudio en matemáticas y ciencias.

# CURSOS DE MATEMATICAS Y CIENCIA

## Cursos Para Estudiantes Avanzados en sus Estudios

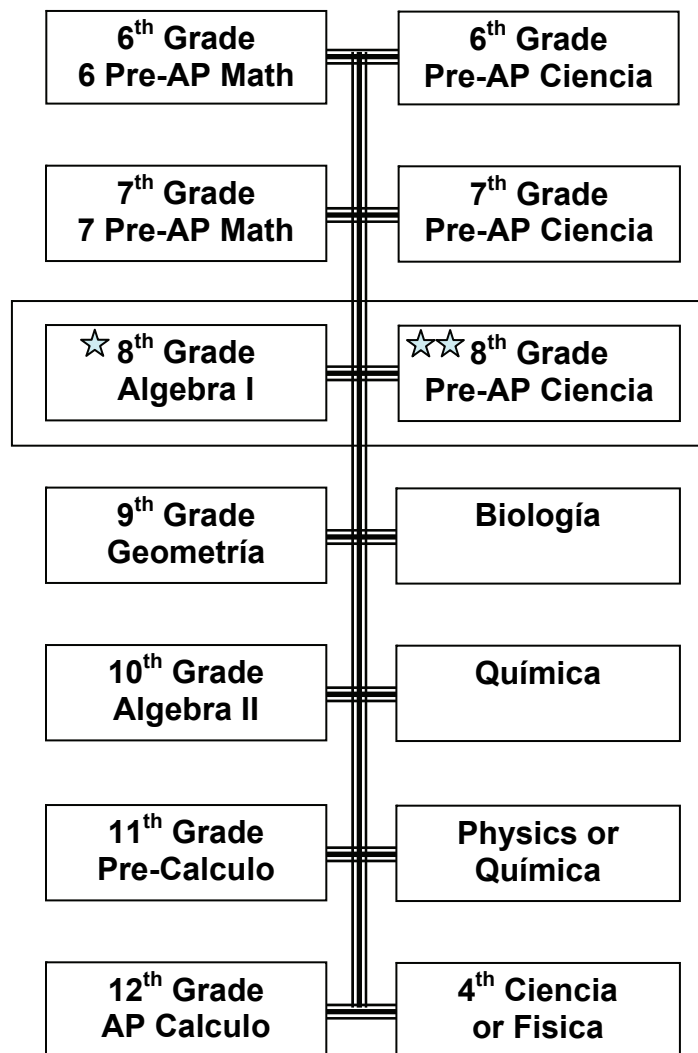

☆ Estudiantes que se salen de Algebra I tienen que salirse de la clase de Pre-AP ciencia en grado 8 o tienen que tomar la clase de IPC en la escuela prepara-

☆☆ Estudiantes que se salen de ciencia Pre-AP en grado 8 no tienen que salirse de Algebra I.

Estas tres variaciones del estudio para Cursos de Ciencia y Matemáticas fueron proporcionadas por Ann Worley, Directora de Matemáticas, y Joyce Olson, Directora de la Ciencia. La información es para asistir estudiantes que entran en la escuela preparatoria en 2007-2008 o después para que hagan su plan de sus cuatro años de estudio en matemáticas y ciencia .

# CURSOS DE MATEMATICAS Y CIENCIA

**Estudios para Estudiantes Muy Sobresalientes**

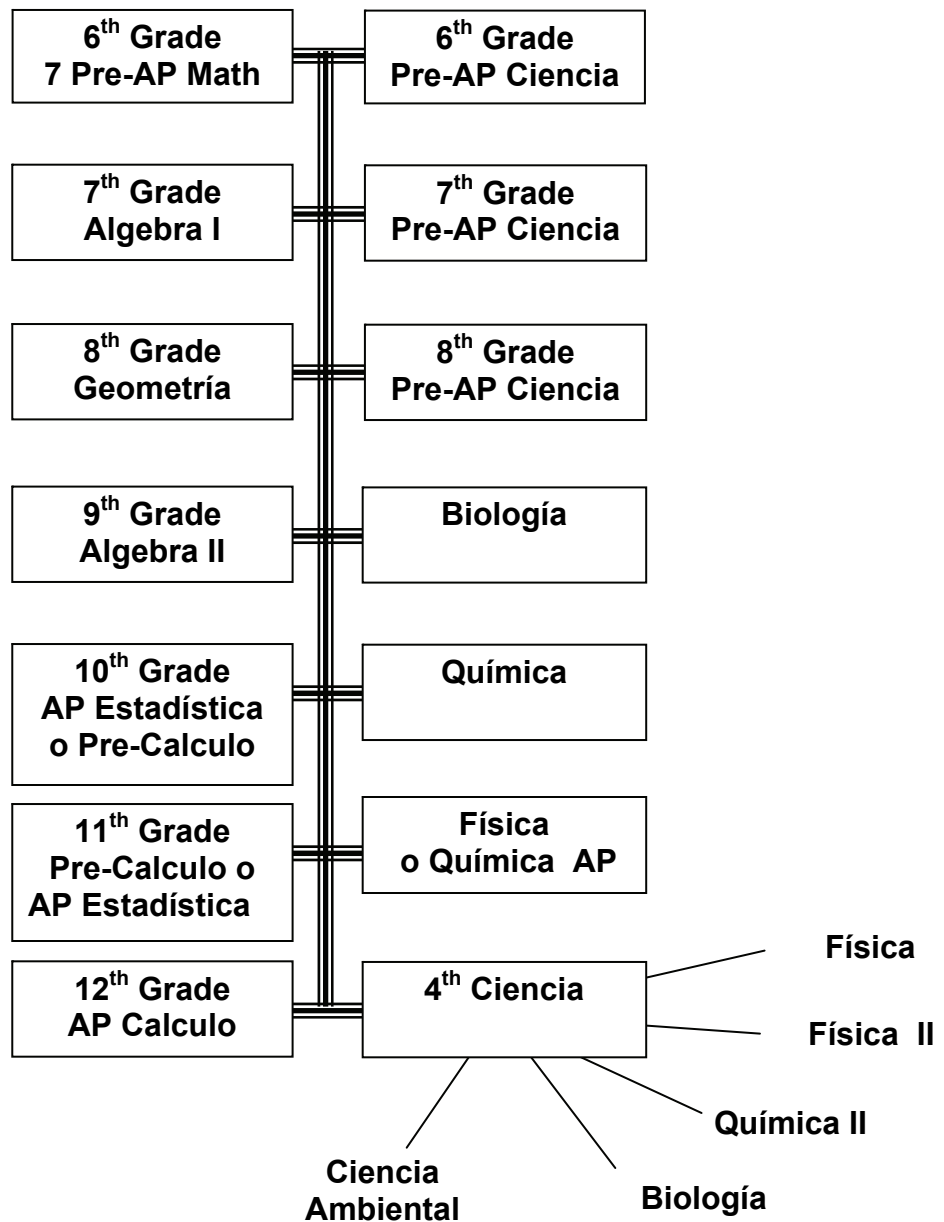

Estas tres variaciones del estudio para Cursos de Ciencia y Matemáticas fueron proporcionadas por Ann Worley, Directora de Matemáticas, y Joyce Olson, Directora de la Ciencia. La información es para asistir estudiantes que entran en la escuela preparatoria en 2007-2008 o después para que hagan su plan de sus cuatro años de estudio en matemáticas y ciencia.